

BETRIEBSANLEITUNG FEUCHTESCHALTER Type: SERIE EE14



1. SICHERHEITSHINWEISE

- Montage, elektrischer Anschluss, Wartung und Inbetriebnahme nur von ausgebildetem Fachpersonal vornehmen lassen. Halten Sie sich an die anlagenbezogenen Bedingungen und Vorgaben des Systemherstellers oder Anlagenbauers. Im Falle von Zuwiderhandlungen erlischt die Garantie auf unsere Regelgeräte und Zubehörteile!
- Während des Betriebes muß das Gerät geschlossen oder im Schaltschrank eingebaut sein.
- Das Gerät ist ausschließlich für die im Datenblatt genannten Aufgaben bestimmt. Eine andere oder darüber hinausgehende Benutzung, wenn nicht vertraglich vereinbart, gilt als nicht bestimmungsgemäß. Für hieraus resultierende Schäden haftet der Hersteller nicht. Das Risiko trägt allein der Verwender.

2. TRANSPORT, LAGERUNG

- Transportieren Sie das Gerät originalverpackt.
- Achten Sie auf evtl. Beschädigung der Verpackung oder des Gerätes.
- Lagern Sie es trocken und wettergeschützt in der Originalverpackung oder schützen Sie es bis zur endgültigen Montage vor Schmutz und Witterungseinwirkung.
- Vermeiden Sie extreme Hitze- oder Kälteeinwirkung.

3. ALLGEMEINE BESCHREIBUNG

- Der EE14 ist ein Feuchteschalter in einer optimierten Ausführung für die Anwendung in der Lüftungs- und Klimatisierungstechnik
- Ein kapazitiver Sensor wird als Messelement für die Feuchtemessung verwendet.
- Das Gehäuse ist für die direkte Wand- oder Kanalmontage geeignet.
- Mit dem Montageflansch ist eine stufenlose Änderung der Eintauchtiefe bei der Kanalmontage möglich.

4. ACHTUNG

- Extreme mechanische und unspezifizierte Beanspruchungen sind unbedingt zu vermeiden.
- Beim Sensorelement handelt es sich um ein ESD gefährdetes Bauteil, d.h. Berührungen des Filters während des Betriebs sind zu unterlassen. Bei Wartungsarbeiten sind die einschlägigen ESD-Schutzmaßnahmen einzuhalten.

5. SOMMER-/WINTERSCHALTER

Bei betätigen des Sommer- / Winterschalters wird der Hygrostat für ca. 24h ausgeschaltet. Die rote LED leuchtet und es werden keine Schaltvorgänge ausgeführt. Nach Ablauf der Ausschaltzeit wird der Betrieb selbsttätig wieder aufgenommen.
Relaisstatus während der Ausschaltzeit: AUS

Sommer-/Winterschalter, summer-/winterswitch

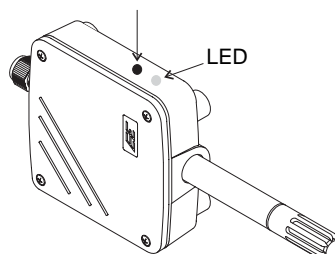

INSTRUCTIONS for OPERATING HYGROSTATE Type: SERIES EE14



1. SAFETY INFORMATION

- Installation, electrical connection, servicing and commissioning to be carried out by trained service personnel only. The specifications of the manufacturer or supplier, and instructions relating to the equipment, should be rigidly adhered to. Failure to comply with these conditions will invalidate the guarantee on our controllers and accessories.
- During operation the equipment must be closed or installed in a switching cabinet.
- The equipment is to be used solely for the purposes specified and confirmed in the data sheet. Other uses which do not coincide with, or which exceed those specified will be deemed unauthorised unless contractually agreed. Damages resulting from such unauthorised uses will not be the liability of the manufacturer. The user will assume sole liability.

2. TRANSPORT, STORAGE

- The unit must be transported in its original packaging.
- Be alert to any damage to the packaging or the unit.
- The unit should be stored in its original packaging, in a dry area protected from the weather, or it should be protected from dirt and the effects of weather until such time as it is finally installed.
- Exposure to extreme heat or cold should be avoided.

3. GENERAL DESCRIPTION

- The EE14 Hygrostate is optimized for ventilation and air conditioning applications.
- They use a capacitive sensor element for the humidity measurement.
- The housing is available for both wall mounting or duct mounting.
- With the provided mounting device for the duct mounting version the penetration depth is infinitely adjustable.

4. ATTENTION

- Absolutely avoid extreme mechanical and unspecified strain.
- Since sensor-element is an ESD-sensitive device, you should avoid touching the sensor cap during operation. For maintenance purposes it is recommended, that you observe the valid ESD-safety precautions!

5. SUMMER-/WINTERSWITCH

The hygrostat will be switched off by activating the summer/winter switch for approx. 24 hours. Then the red LED lights up and no switching process will be carried out again.
Relay status during the 'sleeping' time: OFF
Upon expiration of this 'sleeping' time the operation starts again independently.

6. TECHNISCHE DATEN:

Einstellbereich	Schaltpunkt 10...95% r.F.	Hysteresis 3...15% r.F.
Einstellgenauigkeit	±5% r.F.	±2% r.F.
Versorgung Standardversion	24VDC/VAC±15%	ca. 0,5W
Ausgang	Relais mit Wechselkontakt bis 48VAC/5A oder 30VDC/5A	
Anschluss	Schraubklemme bis 1,5mm ²	
Gehäuse	PC-Kunststoff / IP65 mit S/W-Schalter IP40	
Elektromagnetische Verträglichkeit gemäß	EN 50081-2 EN 50082-2	EN 50081-1
Einsatzbereich Feuchte	10...95% r.F.	
Einsatzbereich Temperatur	Betrieb Lagerung	-5...+50°C -30...+60°C
(optional) Sommer-/Winterschalter	schaltet den Hygrostat für 24h aus	

6. TECHNICAL DATA:

Setting range	switching point 10...95% RH	hysteresis 3...15% RH
setting accuracy	±5% RH	±2% RH
Supply voltage standard version	24VDC/VAC±15%	ca. 0,5W
Output	center-zero relay up to 48VAC/5A oder 30VDC/5A	
Connection	screw terminals max. 1.5mm ² (AWG 16)	
Housing	PC-plastic / IP65, Nema 4 with S/W-switch IP40	
Electromagnetic compatibility according	EN 50081-2 EN 50082-2	EN 50081-1
range of application humidity	10...95% RH	
range of application temperature	working storage	-5...50degC (23...122°F) -30...60degC (-22...140°F)
(optional) summer-/winter switch	switch off the hygrostat for 24h	

7. ANSCHLUSSPLAN / CONNECTION DIAGRAM:

Einstellen des SCHALTPUNKTS
setting the SWITCHING POINT

Einstellen der HYSTERESE
setting the HYSTERESIS

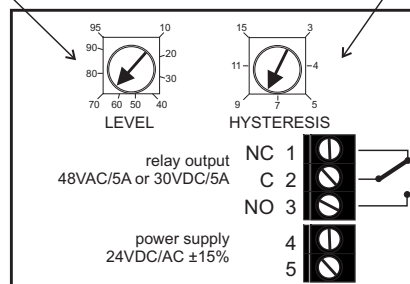

9. MONTAGE / INSTALLATION:

1 mm = 0.03937" / 1" = 25.4 mm

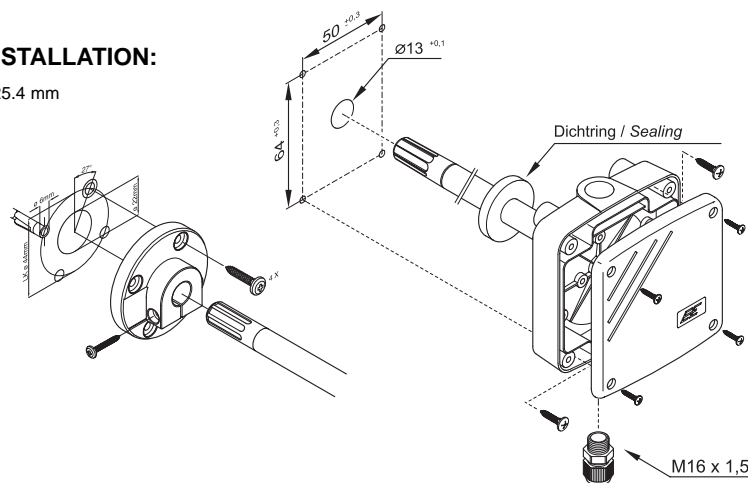

8. SCHALTBEISPIEL:

Einschaltpunkt = 70% r.F.
Hysteresis = 8% r.F.

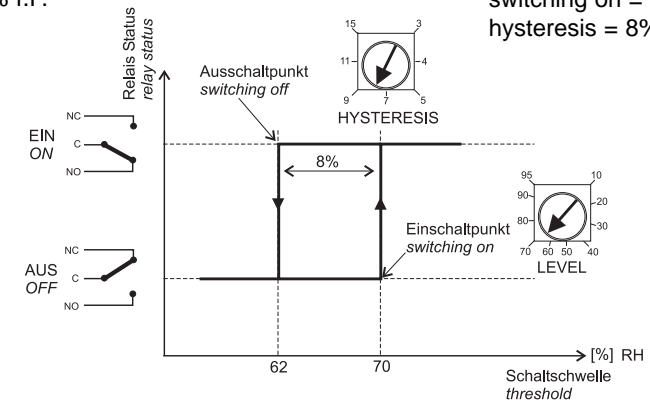

8. SWITCHING EXAMPLE:

switching on = 70% RH
hysteresis = 8% RH

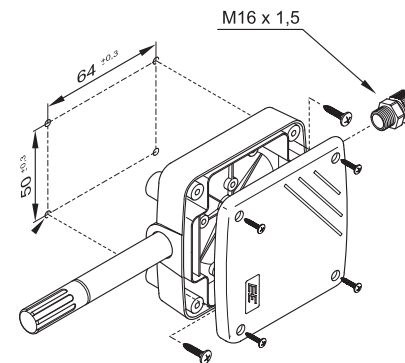

E+E
ELEKTRONIK®

Langwiesen 7
A-4209 Engerwitzdorf
Austria

T: +43-7235-605-0
info@epluse.com

F: +43-7235-605-8
www.epluse.com